

sormac

Lavadora en espiral SW-80

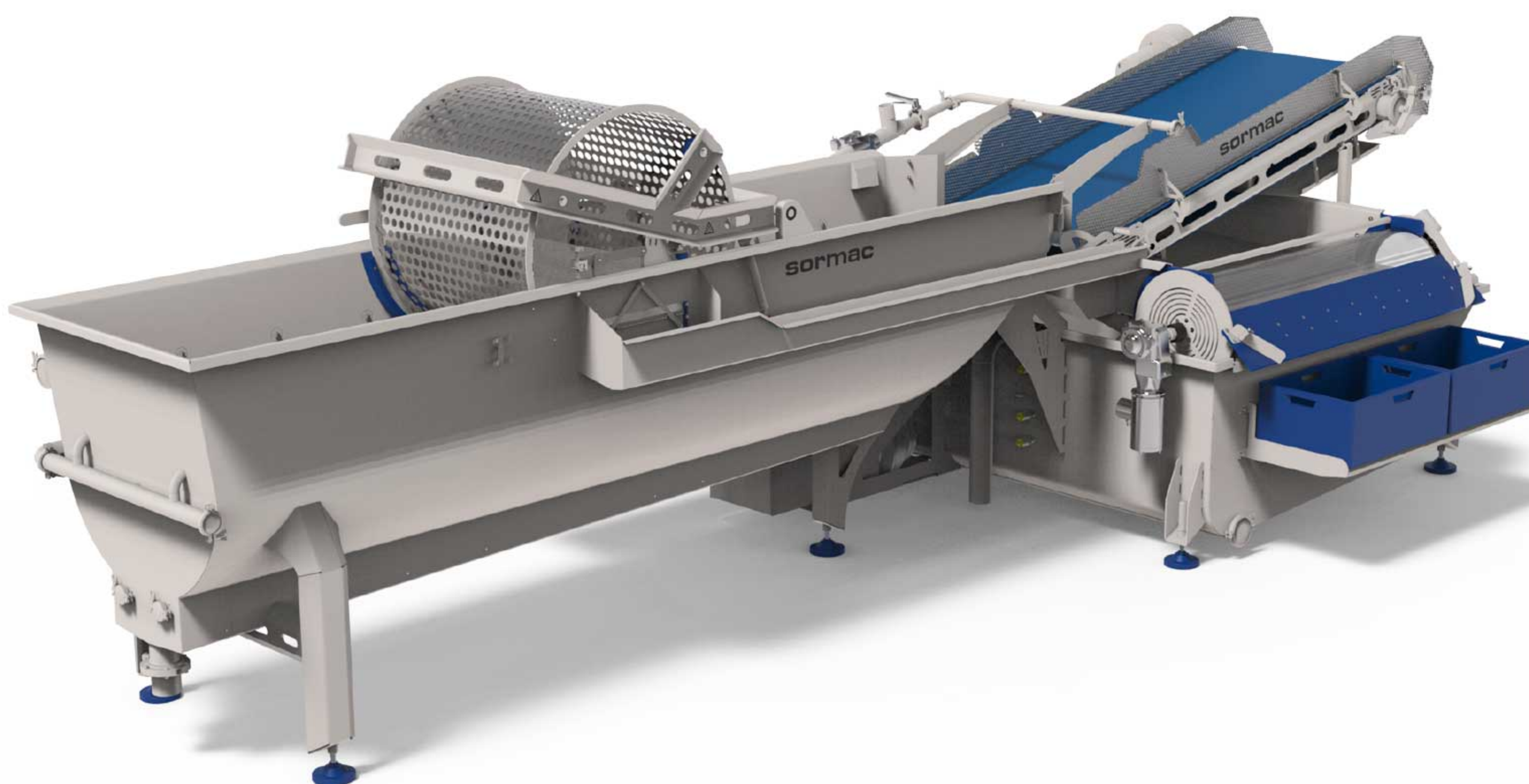

Principio de funcionamiento

La lavadora en espiral de Sormac tipo SW-80 se ha diseñado para lavar verduras cortadas, tanto flotantes como hundidas.

En el fregadero, las verduras se lavan intensivamente y, a continuación, se transportan sobre una canaleta vibratoria. Aquí, las verduras se lavan con agua limpia. El exceso de agua de lavado es drenado a través del fondo perforado de la canaleta vibratoria hasta la carcasa de la bomba.

El agua recircula por la bomba hasta el fregadero. Por medio de válvulas y boquillas ajustables manualmente, la turbulencia y el impulso se pueden regular por separado.

La turbulencia y el impulso aseguran un buen efecto de lavado y el tiempo de permanencia deseado del producto. La caja control está equipada con una pantalla táctil donde se puede leer la temperatura del agua y también se pueden encender y apagar varios componentes.

La máquina es de acero inoxidable y plástico. Todos los componentes técnicos, como la bomba y los motores de vibración, se encuentran dentro de carcasas de acero inoxidable.

Capacidad

Hasta 3.000 kg/hora, según el producto y el tiempo de permanencia deseado.

Suministro

- fregadero con bomba
- carcasa de bomba con tamiz estático
- canaleta vibratoria de salida
- pantalla táctil con medición de temperatura

Opciones

- atrapamoscas
- carrusel para 3 cestas centrifugadoras
- plataforma para 3 o 6 cestas centrifugadoras
- luz UV
- enfriador de placas
- cinta de salida con chorro de aire
- tamiz rotativo en tolva receptora
- espiral de refrigeración en la carcasa de la bomba
- aireación
- unidad de dosificación



Especificaciones del producto

La lavadora en espiral Sormac tipo SW-80 se ha diseñado para lavar verduras cortadas, tanto flotantes como hundidas.

Datos técnicos

Tipo:	SW-80
Voltaje de conexión:	230/400V, 50/60 Hz, 3 fases
Potencia instalada:	8,0 kW
Dimensiones (LaxAnxAI):	5.975 x 2.455 x 2.000 mm
Contenido de agua:	2.550 litros

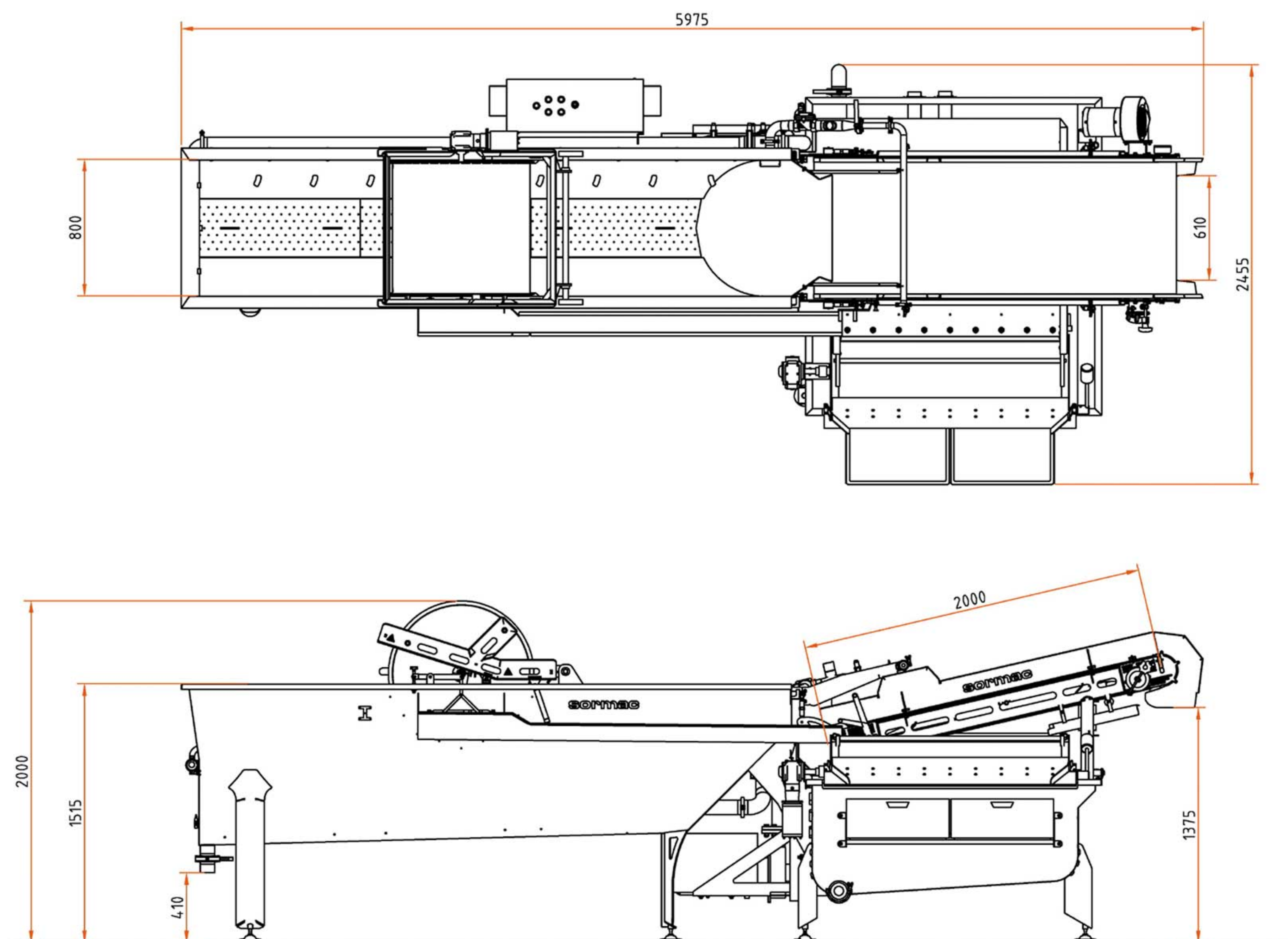

Boceto dimensional basado en la SW-80 equipada con una cinta de salida, en lugar de con un vibrador